



Programmatore per aree verdi Lawn Master™ II
Modelli: LMII-4-220 (4 zone) e LMII-6-220 (6 zone)
Guida all'installazione e alla programmazione





Sommario

Panoramica dei componenti- - - - -	Pag. 1
Connessione Rete Elettrica - - - - -	Pag. 1
Collegamento tra valvola master e settore- - - - -	Pag. 1
Panoramica del display LCD - - - - -	Pag. 1
Panoramica del Selettore funzione- - - - -	Pag. 2
Posizione Esecuzione (RUN) - - - - -	Pag. 2
Impostazione Ora/Giorno Attuale (CURRENT TIME/DAY) - - - - -	Pag. 2
Impostazione Giorni Irrigui (WATERING DAYS) - - - - -	Pag. 2
Esclusione di un giorno- - - - -	Pag. 2
Impostazione Tempi di Irrigazione per Settore (SET ZONE TIMES) - - - - -	Pag. 3
Impostazione Orari di Partenza (START TIMES)- - - - -	Pag. 3
Impostazione Regolazione Stagionale (SEASON ADJUST) - - - - -	Pag. 3
Attivazione Manuale dei Settori (MANUAL STATION) - - - - -	Pag. 3
Attivazione Manuale dei Programmi (MANUAL PROGRAM) - - - - -	Pag. 3
Disattivazione e chiusura del Lawn Master II - - - - -	Pag. 3
Guida all'individuazione dei guasti - - - - -	Pag. 4
Garanzia limitata di un anno - - - - -	Pag. 4
La dedizione di Toro alla qualità- - - - -	Pag. 4

Panoramica dei componenti

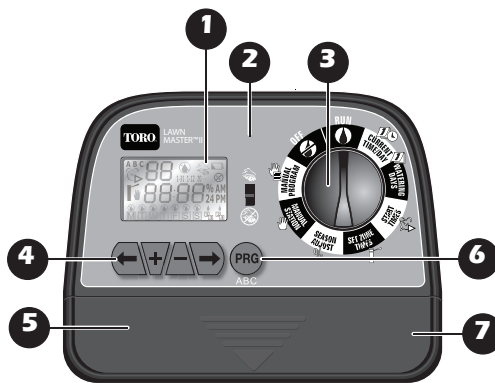
- 1 **Display LCD** (vedere "Panoramica del Display LCD")
- 2 **Interruttore del sensore** – Usare per Attivare  o Bypassare  il sensore pioggia optional.
- 3 **Selettore funzione** – Selezionare le funzioni del programmatore. (Vedere "Panoramica del Selettore funzione")
- 4 **Pulsanti di navigazione** – Usare per navigare nel menu funzioni.
 -  – Navigare alla voce di menu precedente.
 -  – Navigare alla voce di menu successiva.
 -  – Regolare/Incrementare il valore selezionato.



-  – Regolare/Ridurre il valore selezionato.
- 5 **Morsettiera**
 - RS1 e RS2 – Sensore
 - AC1 e AC2 – Alimentazione c.a.
 - COM – Comune valvola
 - MV – Valvole master
 - Da S1 a S6 – Settori da 1 a 6 (Il conteggio settori dipende dal modello a 4 zone o a 6 zone)
- 6 **Pulsante programmi** – Premere per selezionare il programma A, B o C.
- 7 **Batteria 9 V** (non in dotazione) – Installare per mantenere nella memoria la data, l'orario e i programmi.

Connessione Rete Elettrica

Per connettere il trasformatore della centralina Lawn Master II:

- Passo 1: Accertarsi che il trasformatore NON sia collegato alla rete elettrica
- Passo 2: Rimuovere il pannello inferiore della centralina, per accedere ai morsetti AC
- Passo 3: Collegare i cavi scoperti del trasformatore ai morsetti AC1, e AC2
- Passo 4: Stringere i due morsetti con cacciavite Philips
- Passo 5: Rimontare il pannello inferiore

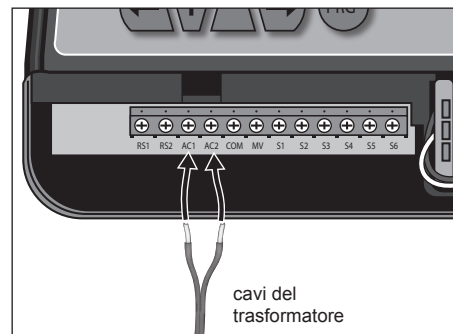

Collegamento per valvola mater e settori

Note: Si consiglia di utilizzare un cavo di collegamento della valvole di irrigazione di 1 mm² (si può utilizzare un cavo di un massimo di 2,5 mm²), multifilo, interrato direttamente. Selezionare un cavo che abbia almeno un filo pilota per ciascuna valvola, più un filo per la connessione comune.

IMPORTANTE Per impedire la corrosione e un eventuale cortocircuito, utilizzare morsetti stagni su tutte le giunzioni.

- Fase 1 – Per collegare il morsetto comune alle valvole (compresa la Master Valve), connettere un filo del cavo (normalmente quello bianco) ad un cavetto di ciascuna valvola.
- Fase 2 – Collegare ciascun cavetto restante delle valvole, a un filo diverso del cavo.

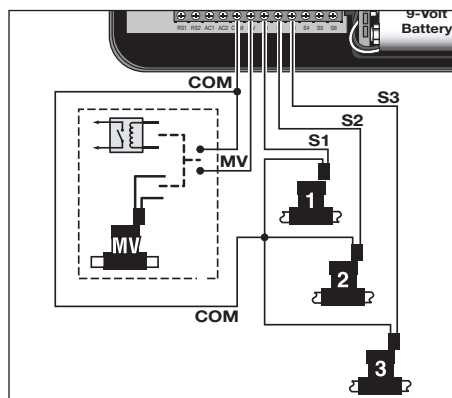





Note: Come riferimento, annotare il colore del filo usato per ogni collegamento valvola e il relativo settore di irrigazione.

- Fase 3 – Togliere il coperchio del pannello inferiore del programmatore per accedere alla valvola master e ai morsetti dei settori.
- Fase 4 – Inserire il cavo nel programmatore attraverso l'apertura alla base dell'unità.
- Fase 5 – Fissare il filo designato comune, al morsetto COM.
- Fase 6 – Fissare i fili designati delle valvole: Master Valve su "MV", ed i settori sui morsetti corrispondenti (S1, S2, S3, ...)
- Fase 7 – Montare il coperchio del pannello inferiore.

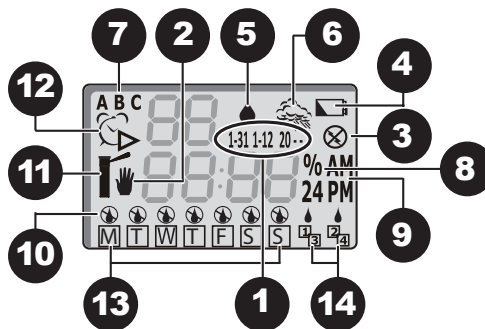
Panoramica del display LCD

- 1 **DATA (1-31), MESE (1-12), ANNO (20..)** Il numero lampeggiante di due cifre indica il mese, la data o l'anno attuali.
- 2 **Attivazione manuale (MANUAL OPERATION)**  – Indica che l'irrigazione ad attivazione manuale è attiva.
- 3 **Senza c.a. (NO AC)**  – Lampeggia quando non viene rilevata la fonte di alimentazione c.a.
- 4 **Batteria bassa o scarica**  – Indica che occorre installare una nuova batteria da 9 V.
- 5 **Irrigazione attiva**  – Indica che l'irrigazione è attiva.
- 6 **Sensore (SENSOR)**  – Indica che i terminali del sensore sono stati attivati. Se è installato un sensore pioggia (optional), l'icona indica che è stata rilevata la pioggia.



- 7 **PROGRAMMA A, B o C** – Indica il programma selezionato.
- 8 **Regolazione stagionale %** – Indica che i programmi automatici sono stati regolati.
- 9 **Indicatore AM, PM o 24 ore.**
- 10 **Le icone Irrigazione**  / **Senza irrigazione**  indicano il giorno in cui il sistema irriga o non irriga.
- 11 **Tempi di Intervento per Settore (ZONE TIME)**  – Indica il periodo di funzionamento del settore visualizzato, manuale (con la mano) o programmato (senza mano).
- 12 **Orario di partenza (START TIME)**  – Indica l'orario di partenza e la durata.
- 13 **Giorni della settimana (M... S)** – per il programma irriguo selettivo.
- 14 **Programma irriguo a giorni DISPARI**  o **PARI** .

Panoramica del Selettore funzione

RUN (Esecuzione) – Selezionare per attivare i programmi.

CURRENT TIME/DAY (Ora/giorno attuale) – Selezionare per modificare la data e l'ora attuali.

WATERING DAYS (Giorni irrigui) – Selezionare per impostare i giorni in cui attivare i programmi. I programmi possono essere impostati per attivazione nei giorni selezionati, nei giorni DISPARI (ODD) o PARI (EVEN) del programma.

START TIMES (Orari di partenza) – Selezionare per impostare il tempo di attivazione dei programmi. Lawn Master II prevede tre orari di partenza al giorno per ciascuno dei tre programmi.

SET ZONE TIMES (Impostazione Tempi di Intervento per Settore) – Selezionare per impostare la durata del periodo di funzionamento del settore specificato. I tempi di funzionamento possono essere impostati da

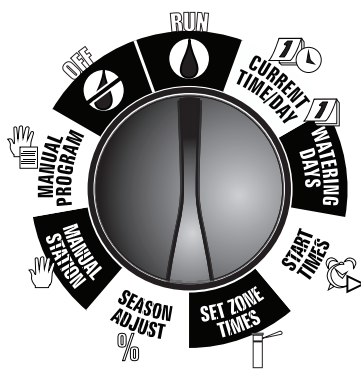

un minuto a sei ore.

SEASON ADJUST % (Regolazione stagionale) – Selezionare per regolare l'irrigazione del programma in base alla percentuale. È possibile ridurre l'irrigazione del programma fino allo 0% (sistema disattivato) o aumentarla fino al 200% (raddoppiando il tempo di irrigazione programmato).

MANUAL STATION (Manuale dei Settori) – Selezionare per attivare un solo settore. L'operatore può specificare il tempo di intervento del settore senza influire sui programmi.

MANUAL PROGRAM (Manuale dei Programmi) – Selezionare per attivare un programma a prescindere dal tempo d'intervento programmato.

OFF – Selezionare per disattivare qualsiasi operazione in corso. Lasciare il Selettore funzione in posizione OFF per spegnere l'impianto di irrigazione.

Posizione Esecuzione (RUN)

Girare il Selettore funzione in posizione Esecuzione (RUN) per attivare il programmatore affinché funzioni come da programma.

Note: In posizione Esecuzione (RUN), il Lawn Master II attiva soltanto i programmi programmati.

Impostazione Ora/Giorno Attuale (CURRENT TIME/DAY)

Fase 1 – Portare il Selettore funzione in posizione Ora/giorno attuale (CURRENT TIME/DAY).

Fase 2 – Quando è visualizzato il **GIORNO (1-31)**, premere \uparrow o \downarrow per modificare il numero del giorno odierno. Premere \rightarrow per andare al **MESE**.

Fase 3 – Quando è visualizzato il **MESE (1-12)**, premere \uparrow o \downarrow per modificare il numero del mese in corso. Premere \rightarrow per andare all'**ANNO**.

Fase 4 – Quando è visualizzato l'**ANNO (20--)**, premere \uparrow o \downarrow per modificare l'anno in corso. Premere \rightarrow per andare al giorno della settimana.

Fase 5 – Quando il giorno odierno (**M...S**) lampeggia, premere \uparrow o \downarrow per selezionare il giorno odierno. Premere \rightarrow per andare alle ore **AM / PM / 24**.

Fase 6 – Quando **AM, PM** o **24** lampeggiano, premere \uparrow o \downarrow per selezionare **AM, PM** o **24**.

Premere \rightarrow per modificare il numero delle **ORE**.

Fase 7 – Quando il numero delle **ORE** lampeggia, premere \uparrow o \downarrow per modificare l'ora portandola all'ora attuale. Premere \rightarrow per modificare il numero dei **MINUTI**.

Fase 8 – Quando il numero dei **MINUTI** lampeggia, premere \uparrow o \downarrow per modificare i minuti portandoli ai minuti attuali. Premere \rightarrow per ritornare alla visualizzazione dell'**ANNO** (Fase 2).

Fase 9 – Al termine, riportare il Selettore funzione in posizione Esecuzione (**RUN**).

Impostazione Giorni Irrigui (WATERING DAYS)

L'impostazione Giorni irrigui (WATERING DAYS) stabilisce quando viene attivato il programma irriguo selezionato. Il Lawn Master II permette di selezionare programmi irrigui con i giorni della settimana, o giorni PARI o DISPARI. Selezionando il programma Giorni della settimana è possibile disattivare determinati giorni.

Fase 1 – Portare il Selettore funzione in posizione Giorni irrigui (WATERING DAYS).

Fase 2 – Premere PAG per selezionare il programma da modificare. Selezionare **A, B** o **C**.

Fase 3 – Per programmare il giorno della settimana premere \rightarrow finché non viene visualizzato **M - S**. Tutti i giorni contrassegnati dal simbolo \blacklozenge sono designati giorni irrigui attivi.

Per disattivare un giorno particolare, premere \leftarrow o \rightarrow fin quando il giorno selezionato lampeggia. Per disattivare, premere \downarrow . Sopra il giorno non irriguo viene visualizzata l'icona OFF .

Per attivare un giorno irriguo, premere \leftarrow o \rightarrow fin quando il

giorno selezionato lampeggia.

Per attivare, premere \uparrow . Sopra il giorno attivo viene visualizzata l'icona \blacklozenge .

Fase 4 – Per programmare i giorni dispari premere \leftarrow o \rightarrow finché **1 3** non lampeggia. Premere il pulsante \uparrow per attivare. Il simbolo \blacklozenge lampeggia sopra **1 3**. Selezionando la programmazione **1 3**, Lawn Master II irriga soltanto durante i giorni dispari indicati nel mese di calendario. La programmazione a giorni dispari **1 3** non irriga il giorno 31 ma riprende il 1° del mese.

Fase 5 – Per programmare i giorni pari, premere \leftarrow o \rightarrow finché **2 4** non lampeggia. Premere il pulsante \uparrow per attivare. Il simbolo \blacklozenge lampeggia sopra **2 4**. Selezionando la programmazione **2 4**, Lawn Master II irriga soltanto durante i giorni pari indicati nel mese di calendario.

Fase 6 – Ripetere le fasi da 2 a 5 per gli altri programmi, come necessario.

Fase 7 – Al termine, riportare il Selettore funzione in posizione Esecuzione (**RUN**).

Esclusione di un giorno

È possibile includere e/o escludere un solo giorno da un programma di irrigazione a giorni pari o dispari.

Fase 1 - Selezionare lo schema di irrigazione a giorni dispari (ODD) **1 3** o pari (EVEN) **2 4**.

Fase 2 - Navigare con i pulsanti freccia, \leftarrow o \rightarrow , fino al giorno della settimana che si intende escludere.

Fase 3 - Premere il pulsante \downarrow per escludere il giorno prescelto. Sopra il giorno escluso viene visualizzata l'icona OFF .



Fase 4 - Per includere di nuovo il giorno escluso, navigare fino a tale giorno e premere il pulsante \uparrow .



Impostazione Tempi di Intervento per Settore (SET ZONE TIMES)

L'impostazione Tempi di Intervento per Settore (SET ZONE TIMES) indica al programmatore il tempo di attivazione di ciascun settore (tempo di esecuzione).

Fase 1 – Portare il Selettore funzione in posizione Tempi di Intervento per Settore (SET ZONE TIMES) .

Fase 2 – Premere  per selezionare il programma da modificare. Selezionare **A**, **B** o **C**.

Fase 3 – Premere  o  per selezionare il numero della zona (settore) da modificare.

Fase 4 – Premere  o  per modificare la durata del tempo (tempo di esecuzione) di attività del settore. Ciascun settore può disporre di

un tempo di esecuzione da un minuto fino a sei ore. Per i settori non utilizzati, regolare il tempo di esecuzione a **0:00**.

Fase 5 – Ripetere le fasi da 2 a 4 per gli altri settori e programmi.

Fase 6 – Al termine, riportare il Selettore funzione in posizione Esecuzione (RUN) .





Il settore 1 sul programma A è impostato per un tempo di esecuzione di 8 minuti.



Impostazione Orari di Partenza (START TIMES)

L'impostazione Orari di Partenza (START TIMES) comunica al programmatore l'orario in cui attivare il programma selezionato durante un giorno irriguo attivo. Lawn Master II prevede tre orari di partenza per programma, per rispondere alle vostre esigenze di irrigazione.

Fase 1 – Portare il Selettore funzione in posizione Orari di partenza (START TIMES) .

Fase 2 – Premere  per selezionare il programma da modificare. Selezionare **A**, **B** o **C**.

Fase 3 – Premere  o  per selezionare il numero dell'orario di partenza (1, 2 o 3) da modificare.

Fase 4 – Premere  o  per modificare l'orario all'Orario di partenza (START TIME) desiderato. Per gli orari di partenza non

utilizzati, verificare che sia visualizzato **OFF**. OFF si trova tra le 11:45 pm e le 12:00 am.

Note: Ogni volta che si preme il pulsante si aumenta o riduce l'orario di partenza di 15 minuti.

Fase 5 – Ripetere le fasi da 2 a 4 per gli altri orari di partenza e programmi, come necessario.

Fase 6 – Al termine, riportare il Selettore funzione in posizione Esecuzione (RUN) .



! IMPORTANTE Se la partenza di un programma è stata impostata mentre è in corso un ciclo irriguo, essa verrà ritardata (accumulata) finché non sarà terminato il ciclo irriguo in corso. I programmi accumulati che vengono ritardati fin dopo la mezzanotte vengono cancellati.

Impostazione Regolazione Stagionale (SEASON ADJUST)

La Regolazione stagionale (SEASON ADJUST) consente di aumentare o ridurre i Tempi di Intervento per Settore (ZONE TIME) (o tempo di esecuzione) attualmente impostati per ciascun programma. La modifica può essere eseguita in incrementi del 10% dallo 0% (OFF) al 200% del normale tempo di esecuzione (100%).

Note: La Regolazione stagionale (SEASON ADJUST) è un'impostazione universale che influisce su tutti e tre i programmi (A, B e C).

Fase 1 – Portare il Selettore funzione in posizione Regolazione stagionale (SEASON ADJUST) .

Fase 2 – Premere  o  per modificare la percentuale di regolazione, vale a dire, il 90% corrisponde alla riduzione del 10% del tempo di esecuzione, mentre il 200% raddoppia il tempo di esecuzione del settore.



Fase 3 – Al termine, riportare il Selettore funzione in posizione Esecuzione (RUN) .

Attivazione Settore Manuale (MANUAL STATION)

L'Attivazione Manuale dei Settori (MANUAL STATION) consente di attivare qualsiasi settore con un tempo d'intervento temporaneo. Soltanto un settore può essere attivato mediante l'Attivazione Manuale dei Settori (MANUAL STATION). Qualsiasi regolazione effettuata durante l'Attivazione Manuale dei Settori (MANUAL STATION) è temporanea e non influisce sui tempi di esecuzione dei programmi.

Fase 1 – Portare il Selettore funzione in posizione Settore Manuale (MANUAL STATION) .

Fase 2 – Premere  per attivare il Funzionamento Settore Manuale (MANUAL STATION).

Fase 3 – Premere  o  per selezionare il numero del settore da attivare.

Fase 4 – Premere  o  per regolare la durata del tempo di esecuzione.

Fase 5 – Girare il Selettore funzione in posizione Esecuzione (RUN)  per attivare. Il settore selezionato viene attivato fino alla fine dell'orario impostato, dopodiché il programmatore riprende il normale funzionamento.

Attivazione Programma Manuale (MANUAL PROGRAM)

L'Attivazione Manuale dei Programmi (MANUAL PROGRAM) permette di attivare uno dei tre programmi (A, B o C), a prescindere dai rispettivi orari di partenza (START TIMES) impostati. Soltanto un programma può essere attivato mediante l'Attivazione Manuale dei Programmi (MANUAL PROGRAM). Qualsiasi regolazione effettuata durante l'Attivazione Manuale dei Programmi (MANUAL PROGRAM) è temporanea e non influisce sui tempi di esecuzione dei programmi.

Note: Il sensore pioggia non influisce sull'Attivazione Manuale dei Programmi o dei Settori.

Fase 1 – Portare il Selettore funzione in posizione Programma Manuale



(MANUAL PROGRAM) .

Fase 2 – Premere  per selezionare il programma da modificare. Selezionare **A**, **B** o **C**.

Fase 3 – Premere  per attivare il Programma Manuale (MANUAL PROGRAM).

Fase 4 – Girare il Selettore funzione in posizione Esecuzione (RUN)  per attivare. Il programma selezionato viene attivato fino al termine del ciclo di tutti i settori programmati, dopodiché il programmatore riprende il normale funzionamento.

Disattivazione e chiusura del Lawn Master II

Portare il Selettore funzione in posizione **OFF**  per disinserire qualsiasi operazione in corso. Mentre il Selettore funzione è in posizione **OFF**  non è possibile attivare alcuna irrigazione programmata. Per prolungare la chiusura dell'impianto di irrigazione, lasciare il selettore in posizione **OFF** .

Portare il Selettore funzione in posizione Esecuzione (RUN)  per riattivare le operazioni.

Guida all'individuazione dei guasti

Problema	Eventuale causa	Soluzione
Alcune valvole non funzionano.	Solenioide difettoso. Collegamento allentato.	Testare e sostituire il solenoide. Fissare le connessioni. Controllare la continuità dei fili.
Nessuna valvola funziona.	Selettore funzione disattivato (OFF). Orari di partenza disattivati (OFF). Impostazione errata dei Giorni irrigui (WATERING DAYS). Impostazione Tempi di Intervento per Settore (SET ZONE TIMES) su Disattivati (OFF). Regolazione stagionale (SEASON ADJUST) impostata a 0%. Alimentazione c.a. non collegata. È visualizzato Senza c.a. (NO AC).	Mettere l'interruttore in posizione di esecuzione (RUN) o manuale (MANUAL). Riprogrammare gli Orari di partenza (START TIMES). Riprogrammare i Giorni irrigui (WATERING DAYS). Riprogrammare l'Impostazione Tempi di Intervento per Settore (SET ZONE TIMES). Mettere a punto la Regolazione stagionale (SEASON ADJUST). Controllare e ricollegare il trasformatore esterno in dotazione.
Orario attuale errato e lampeggiante (dopo un'interruzione di corrente o di collegamento).	Batteria quasi scarica o mancante.	Sostituire la batteria e riprogrammare il programmatore.
Mancato spegnimento delle valvole (con Selettore funzione in posizione OFF).	Esclusione meccanica (l'apertura manuale della valvola è attivata).	Girare il solenoide della valvola completamente in senso orario.
Mancata attivazione del Manuale dei Settori e Programma.	Selettore funzione girato troppo lentamente in posizione Esecuzione (RUN).	Girare rapidamente il Selettore funzione in posizione Esecuzione (RUN).



Per irrigare correttamente, ciascuna zona deve avere un Orario di Partenza, ed un Tempo irriguo. Se uno di questi dati non è inserito, la lettera relativa al Programma lampeggia (A, B, o C), indicando

che una zona in quel Programma non andrà ad irrigare (grafica pagina 3).

Garanzia limitata di due anni

La Toro Company e la sua società affiliata, Toro Warranty Company, in base a un accordo congiunto, garantiscono unitamente al possessore il prodotto contro difetti di materiale e lavorazione, per un periodo di due anni dalla data di acquisto. La Toro Company e la Toro Warranty Company declinano qualsiasi responsabilità per difetti di prodotti non fabbricati da loro, anche se tali prodotti possono essere venduti o usati assieme ai prodotti Toro. Nel corso del periodo di tale garanzia, ripareremo o sostituiranno, a nostra scelta, qualsiasi parte che si dimostri difettosa. Riportare la parte difettosa al punto di acquisto. La nostra responsabilità è limitata unicamente alla riparazione o sostituzione delle parti difettose. Non esistono altre garanzie esplicite. Questa garanzia non si applica nei casi in cui le apparecchiature vengano usate, o l'installazione venga eseguita, in disaccordo con le istruzioni della Toro o con quanto specificato dalla Toro, e nei casi in cui le apparecchiature vengano alterate o modificate. Né la Toro Company né la Toro Warranty Company si assumono responsabilità per danni indiretti, incidentali o consequenziali associati all'uso di queste apparecchiature, inclusi, ma non limitati a: perdita di vegetazione, costo di apparecchiature sostitutive o servizi richiesti durante i periodi di malfunzionamento o i conseguenti inutilizzi, danni a proprietà o alla persona derivanti da azioni negligenti dell'installatore. Alcuni stati non permettono l'esclusione o la limitazione di danni accidentali o conseguenti, pertanto la limitazione o esclusione di cui sopra potrebbe essere inapplicabile all'acquirente. Tutte le garanzie implicite, incluse quelle di commerciabilità o d'idoneità all'uso, sono limitate alla durata di questa garanzia esplicita. Alcuni stati non permettono la limitazione di durata alle garanzie implicite, e la limitazione di cui sopra potrebbe essere inapplicabile all'acquirente. Questa garanzia dà all'acquirente dei diritti legali specifici, e l'acquirente potrebbe avere anche altri diritti che variano da stato a stato.

La dedizione di Toro alla qualità – Programmatore Lawn Master II

Toro ha impegnato le proprie risorse nello sviluppo e produzione di prodotti della più alta qualità, con le migliori prestazioni, i più affidabili sul mercato. Poiché la vostra soddisfazione è il nostro primo obiettivo, abbiamo messo a vostra disposizione la linea telefonica Toro Helpline per aiutarvi con qualsiasi domanda o problema. Se per un qualsiasi motivo non siete soddisfatti dell'acquisto fatto o avete delle domande, rivolgetevi al concessionario autorizzato Toro di zona o inviate un'e-mail a intlirrigation.support@toro.com.



Count on it.